



TOPONE



Catalog 2025



VIS TỰ KHOAN

***LIÊN KẾT THÉP VỚI
THÉP OR TÔN THÉP***

VIS TỰ KHOAN

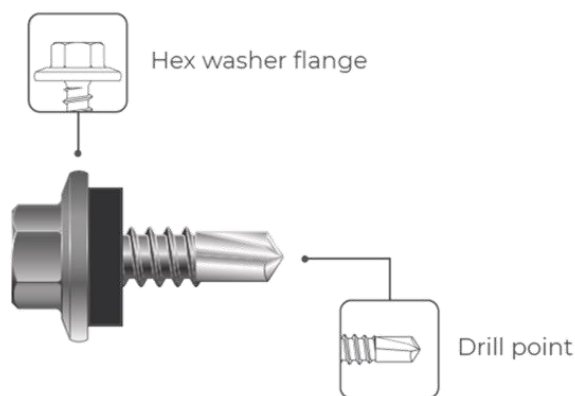
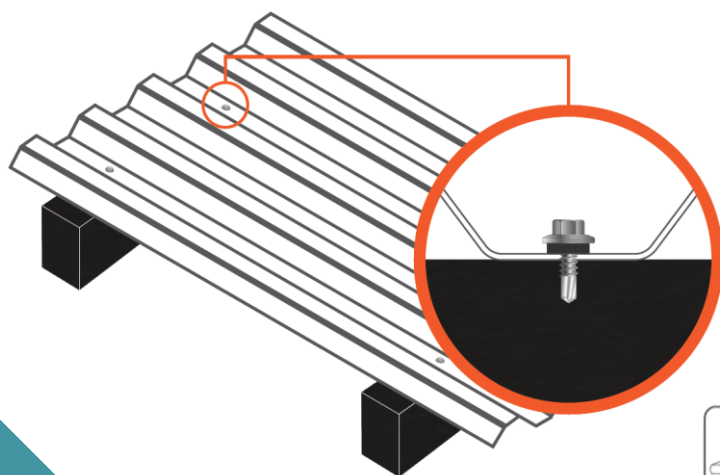

Phun muối 500 -2000h
Axit giả lập 7 - 20 cycles

SS

Stainless Steel

YZ

Yellow Zinc

B

Phosphate

RS

Ruspert

ZN

Zinc

SDS-1.1.HEW-1016
SDS-1.2.HEW-1019
SDS-1.3.HEW-1025

Dùng cho vách

- Vis thép carbon đặc chủng
- Kết nối tôn thép mỏng
- Sắc bén và dễ thi công

Quy cách:

- #10-16x16
- #10-16x19
- #10-16x25

d (mm)	TPI	Chiều dài	
		(mm)	(inch)
4.8	16	16	5/8"
		19	3/4"
		25	1"

Sử dụng socket: M8

Washer: EPDM



Lớp mạ

RS

Ruspert

Mũi

#3

VIS TỰ KHOAN

SDS-2.1.HEW-1219
SDS-2.2.HEW-1225
SDS-2.3.HEW-1235

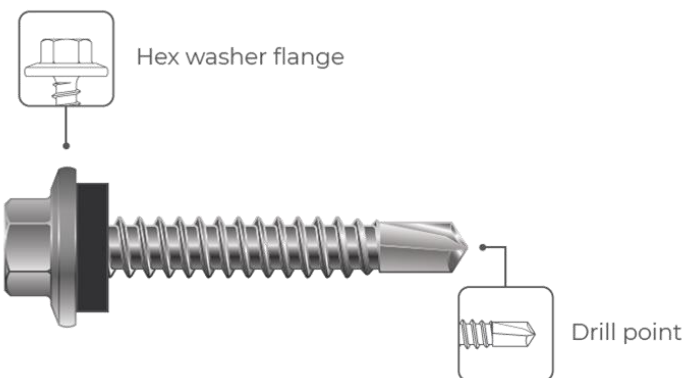
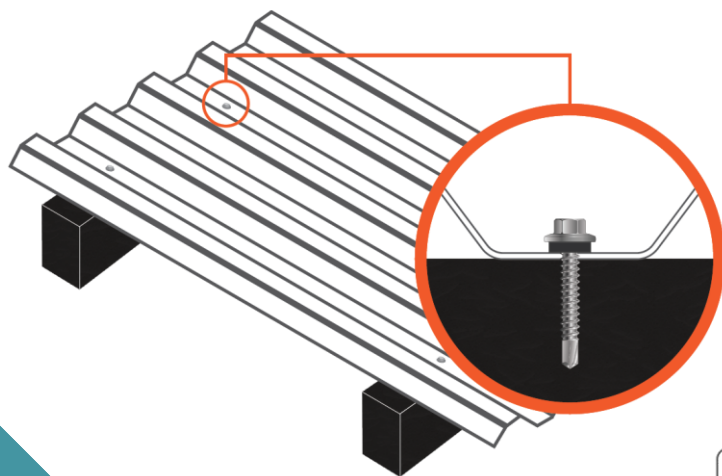

Phun muối 500 -2000h
Axit giả lập 7 - 20 cycles

Vis vách/Seamlock

- Vis thép carbon đặc chủng
- Kết nối tôn thép mỏng, sắc bén và dễ thi công

Quy cách:

#12-14x19
#12-14x25
#12-14x35

d (mm)	TPI	Chiều dài	
		(mm)	(inch)
5.5	14	19	3/4"
		25	1"
		35	1-3/8"

Sử dụng socket: M8

Washer: EPDM or ron sắt EPDM



Mũi
#3

SS

Stainless Steel

YZ

Yellow Zinc

B

Phosphate

RS

Ruspert

ZN

Zinc

VIS TỰ KHOAN

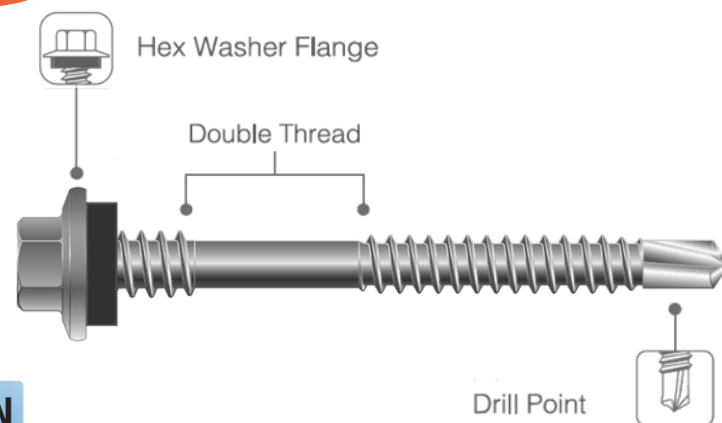
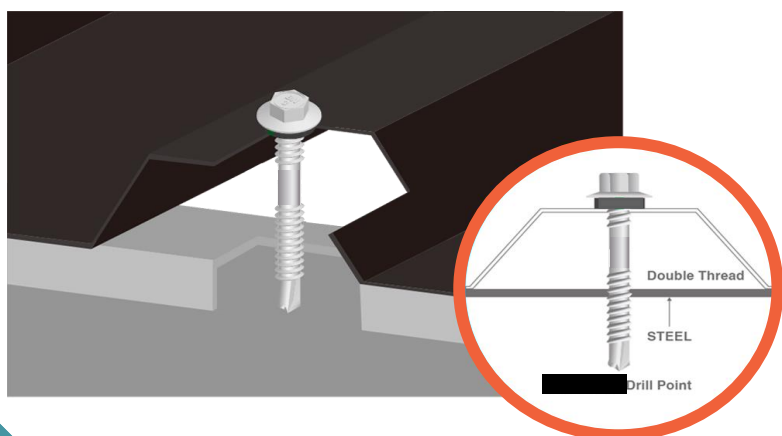

SS
Stainless Steel

YZ
Yellow Zinc

B
Phosphate

RS
Ruspert

ZN
Zinc

Phun muối 500 -2000h
Axit giả lập 7 - 20 cycles

Drill Point



SDS-3.1.HEW-1250
SDS-3.2.HEW-1255
SDS-3.3.HEW-1268

Dùng cho nóc tôn

- Thép carbon đặc chủng
- Sắc bén, dễ thi công và tăng năng suất

Quy cách:

#12-14x50
#12-14x55
#12-14x68

d (mm)	TPI	Chiều dài	
		(mm)	(inch)
5.5	14	50	2"
		55	2-3/16"
		68	2-3/4"

Sử dụng socket: M8

Washer: EPDM

Ron Alu EPDM



Point
#3

VIS TỰ KHOAN

SDS-4.1.HEW-1520.R

Vis diềm

- Thép car bon đặc chủng
- Sắc bén, dễ thi công
- Gia cố cho công trình vững chắc hơn

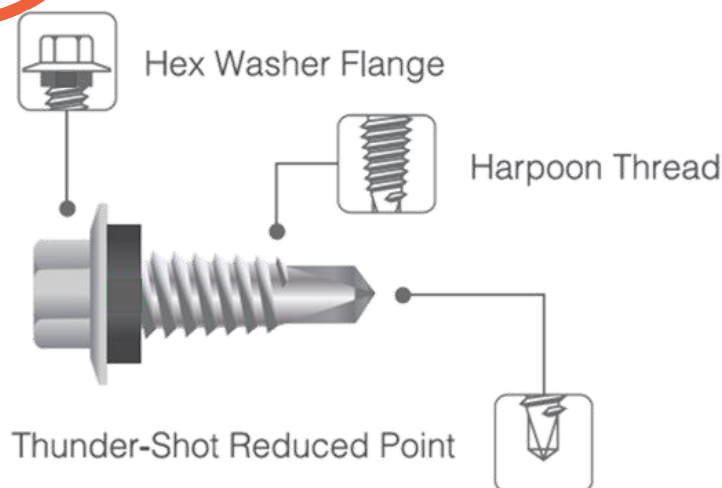
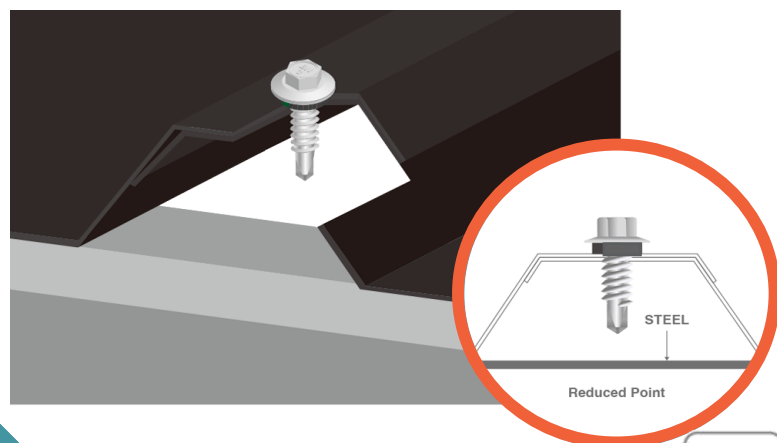

Quy cách:

#15-15x20

d (mm)	TPI	Chiều dài	
		(mm)	(inch)
6.5	15	20	3/4"

Sử dụng socket: M8

Washer: EPDM



Phun muối 500 -2000h
Axit giả lập 7 - 20 cycles

Mũi

#3

SS

Stainless Steel

YZ

Yellow Zinc

B

Phosphate

RS

Ruspert

ZN

Zinc

VIS TỰ KHOAN

- SDS-5.1.W-1016
- SDS-5.2.W-1022
- SDS-5.2.W-1032
- SDS-5.2.W-1050

Vis Klicklock

- Thép carbon đặc chủng
- Dùng trong những công trình nhà xưởng
- Sắc bén, dễ thi công và tăng năng suất

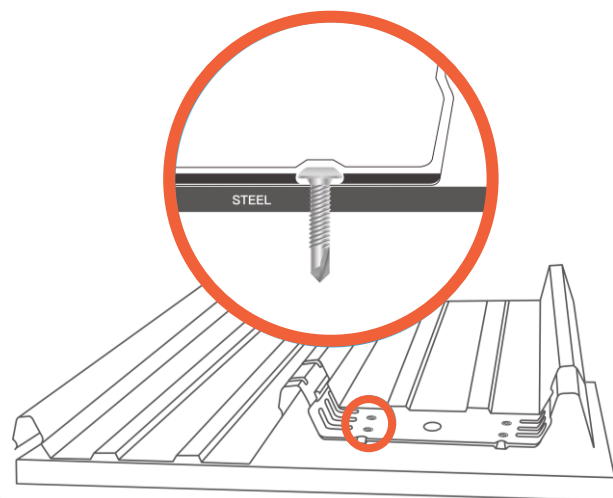

Quy cách:

- #10-24x16
- #10-24x22
- #10-24x32
- #10-24x50

d (mm)	TPI	Chiều dài	
		(mm)	(inch)
4.8	24	16	5/8"

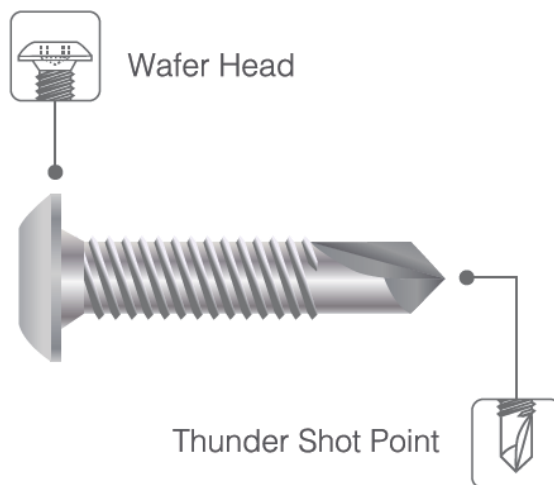

Sử dụng đầu ke: PH2

Phun muối 1000h
Axit giải lập 7 - 10 cycles

Mạ

RS

Ruspert

Mũi

#3

SS

Stainless Steel

YZ

Yellow Zinc

B

Phosphate

RS

Ruspert

ZN

Zinc



VIS TỰ KHOAN

SDS-6.1.T-0813
SDS-6.2.T-0819

Vis đầu dẹt

- Thép carbon đặc chủng
- Dùng cho khung hộp trang trí
- Cực kỳ sắc bén và dễ thi công

Quy cách:

#8-18x13
#8-18x19

d (mm)	TPI	Chiều dài	
		(mm)	(inch)
4.2	18	13	1/2"
		19	3/4"

Sử dụng đầu ke: PH2

Mạ

RS

Ruspert

Mũi

#1

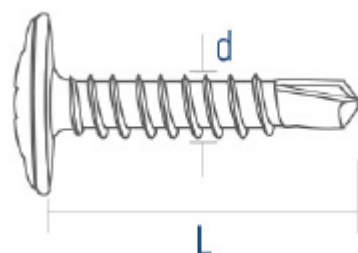
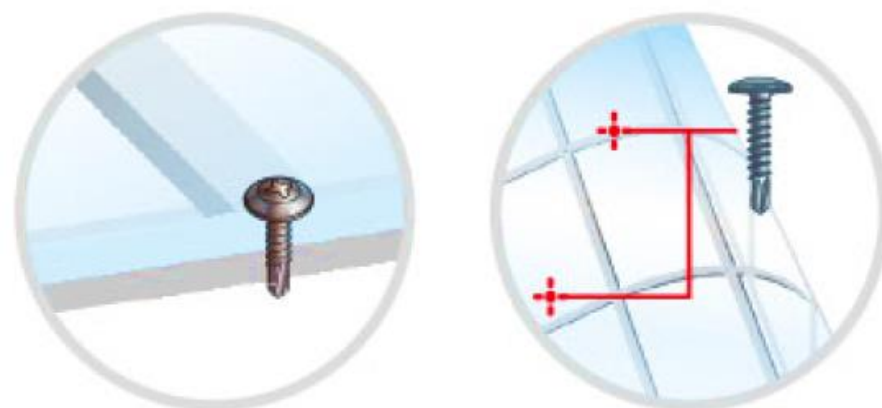

SS

Stainless Steel

YZ

Yellow Zinc

B

Phosphate

RS

Ruspert

ZN

Zinc

VIS TỰ KHOAN

SDS-7.1.C-0840.W

Vis tự khoan cánh

- Thép carbon đặc chủng
- Cực kỳ sắc bén và dễ thi công
- Ứng dụng cho tấm cement board (tấm xi măng)
- Giúp cho bề mặt tấm phẳng hơn sau khi liên kết với vis

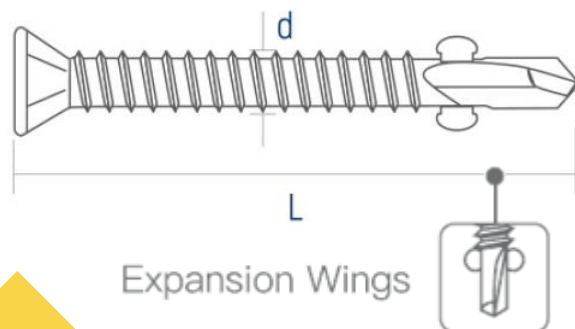
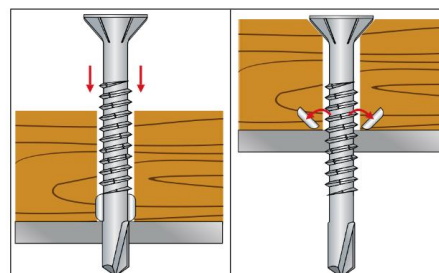
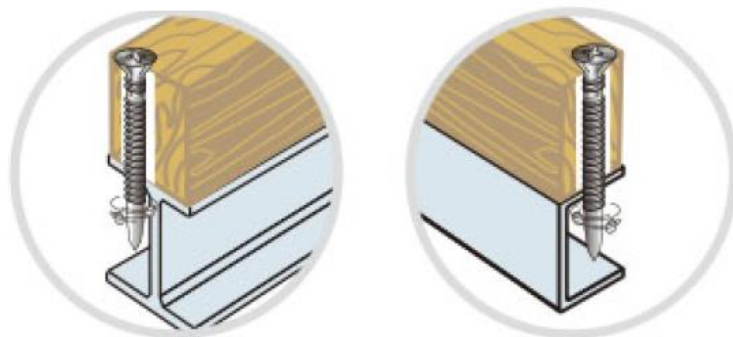

Quy cách:

#8-18x40

d (mm)	TPI	Chiều dài	
		(mm)	(inch)
4.2	18	40	1-5/8"

Sử dụng đầu ke: PH2

Phun muối 500 - 2000h
Axit giả lập 7 - 10 cycles

Mạ
RS
Ruspert

Mũi
#1

SS

Stainless Steel

YZ

Yellow Zinc

B

Phosphate

RS

Ruspert

ZN

Zinc

VIS TỰ KHOAN

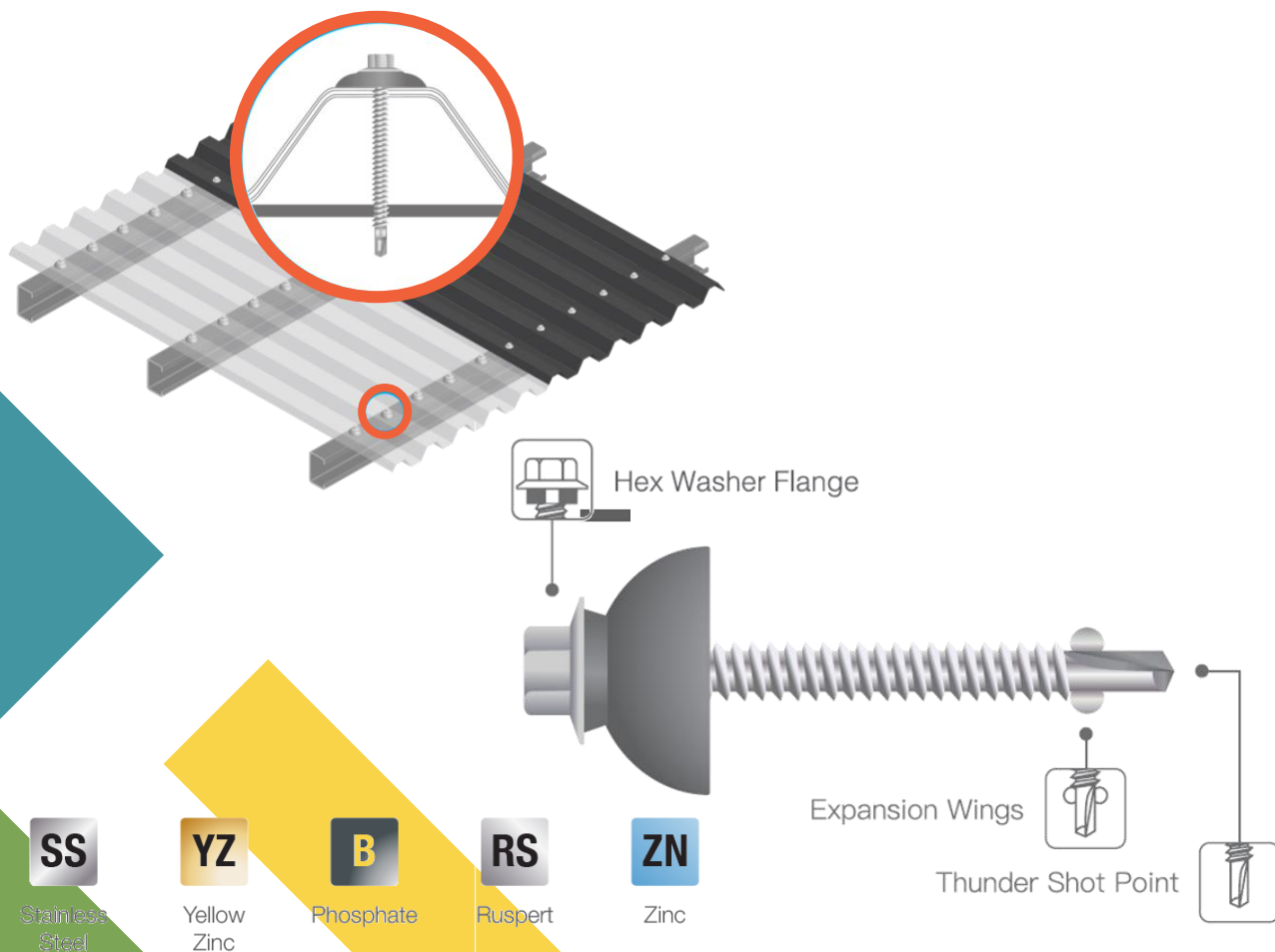

SDS-8.1.HDW-1240.W
SDS-8.2.HDW-1255.W

Vis poly cánh

- Thép carbon đặc chủng
- Sắc bén, dễ thi công
- Giúp tạo ra lỗ bề mặt tấm lấy sáng poly khỏi bị nứt tấm sau khi sử dụng 1 thời gian

Quy cách:

#12-14x40
#12-14x55

d (mm)	TPI	Chiều dài	
		(mm)	(inch)
5.5	14	40	1-5/8"
		55	2-3/16"

Sử dụng socket: M8

Washer: OD 25mm Dome EPDM

Phun muối 500 -2000h
Axit giả lập 7 - 15 cycles



Mạ
RS
Ruspert

Mũi
#3

VIS TỰ KHOAN

SDS-9.1.HNW-1220.B

Vis liên kết kèo thép nhẹ

- Thép carbon đặc chủng
- Cực kỳ sắt bén và dễ thi công
- Giúp việc liên kết kèo thép nhẹ nhanh hơn

Quy cách:

#12-14x20

d (mm)	TPI	Chiều dài	
		(mm)	(inch)
5.5	14	20	3/4"

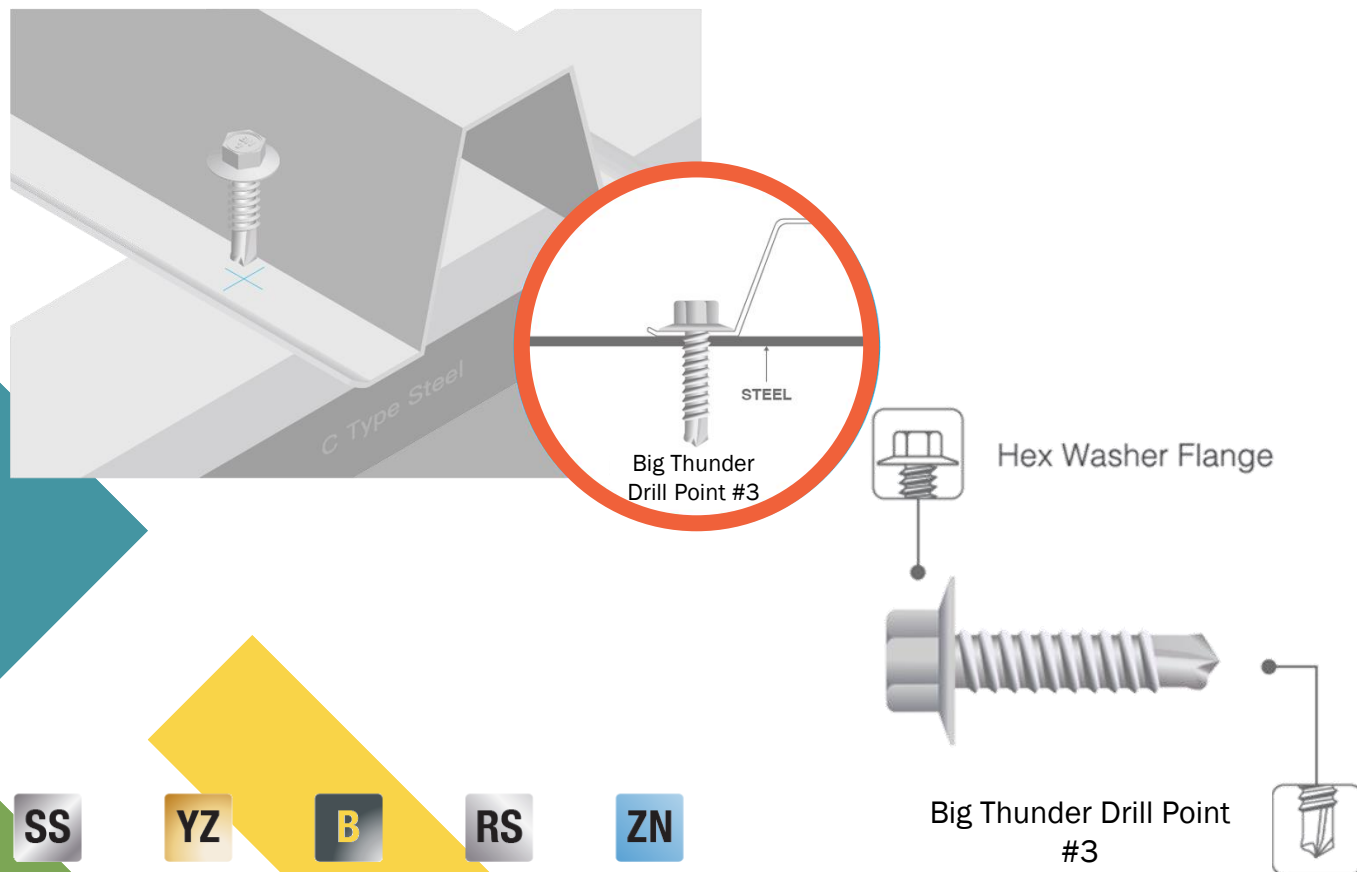

Sử dụng socket: M8

Phun muối 500 -2000h
Axit giả lập 7 - 15 cycles

Mạ

RS

Ruspert

Mũi

#3

SS

Stainless Steel

YZ

Yellow Zinc

B

Phosphate

RS

Ruspert

ZN

Zinc

VIS TỰ KHOAN

SDS-10.1.HEW-1238.B

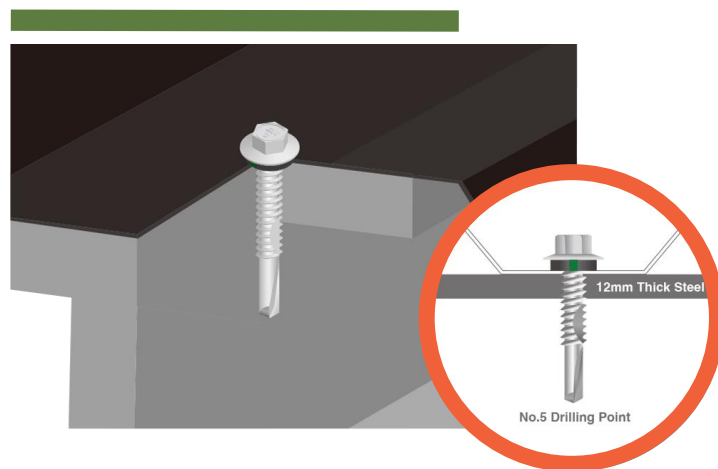

Vis bản dầm dày

- Thép carbon đặc chủng
- Sắc bén và dễ thi công
- Dùng cho sàn thép dày đặc biệt

Quy cách:
#12-24x38

d (mm)	TPI	Chiều dài	
		(mm)	(inch)
5.5	24	38	1-1/2"

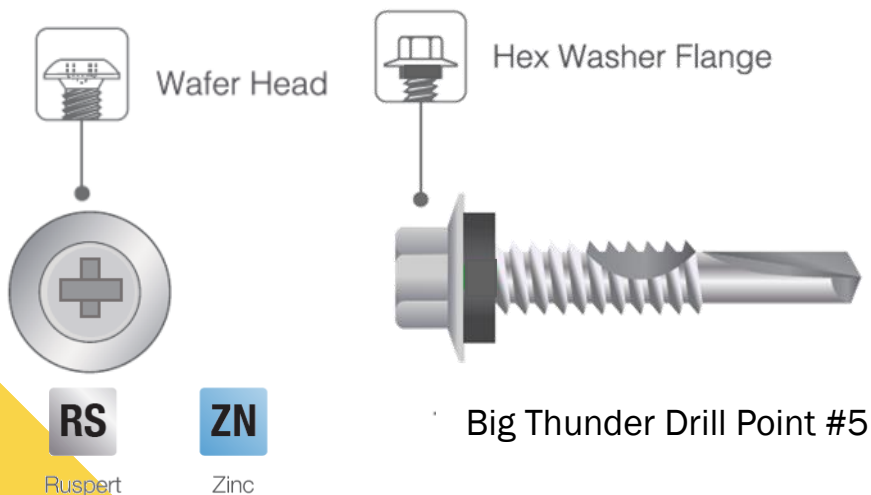

Sử dụng socket: M8
Washer: EPDM



Phun muối 500 -2000h
Axit giả lập 7 - 15 cycles

Mạ
RS
Ruspert

Mũi
#5

SS

Stainless Steel

YZ

Yellow Zinc

B

Phosphate

RS

Ruspert

ZN

Zinc



VIS GỖ ĐẦU LỤC GIÁC

***Dùng cho gỗ or tôn
mỏng liên kết gỗ***

VIS GỖ ĐẦU LỤC GIÁC

STS-1.1.HEW-1020

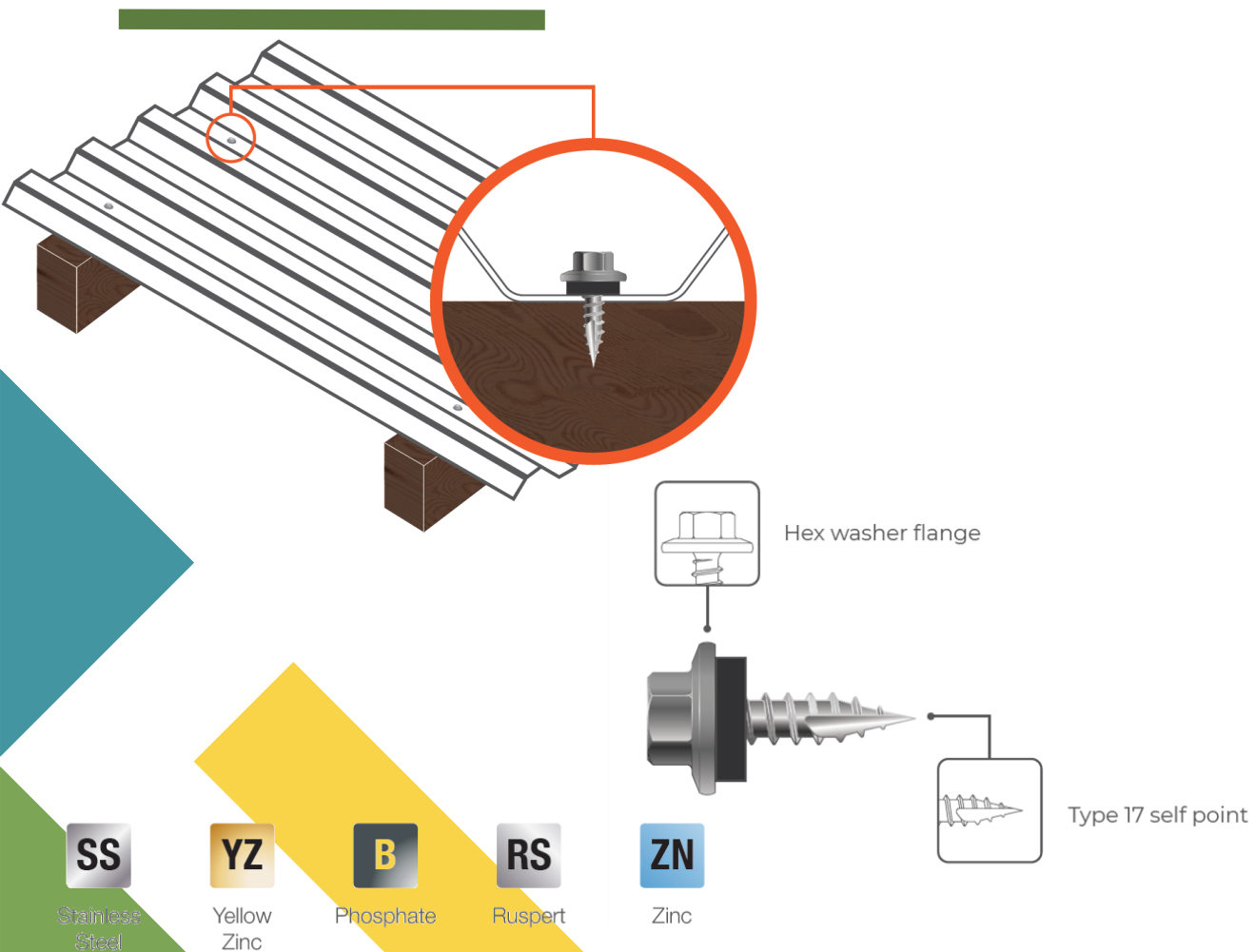

Vis cho vách

- Thép carbon đặc chủng
- Đầu lục giác, cạnh cao
- Ứng dụng cho tôn mỏng liên kết gỗ

Quy cách:

#10-12x20

d (mm)	TPI	Chiều dài	
		(mm)	(inch)
4.8	12	20	3/4"

Sử dụng socket: M8

Washer: EPDM



Mạ
RS
Ruspert

Phun muối 500 -2000h
Axit giả lập 7 – 20 cycles

VIS GỖ ĐẦU LỤC GIÁC

STS-2.1.HEW-1250
STS-2.2.HEW-1255
STS-2.3.HEW-1268

Vis gỗ dành cho nóc

- Thép carbon đặc chủng
- Đầu lục giác, dễ thi công

Quy cách:

#12-11x50
#12-11x55
#12-11x68

d (mm)	TPI	Chiều dài	
		(mm)	(inch)
5.5	11	50	2"
		55	2-3/16"
		68	2-3/4"

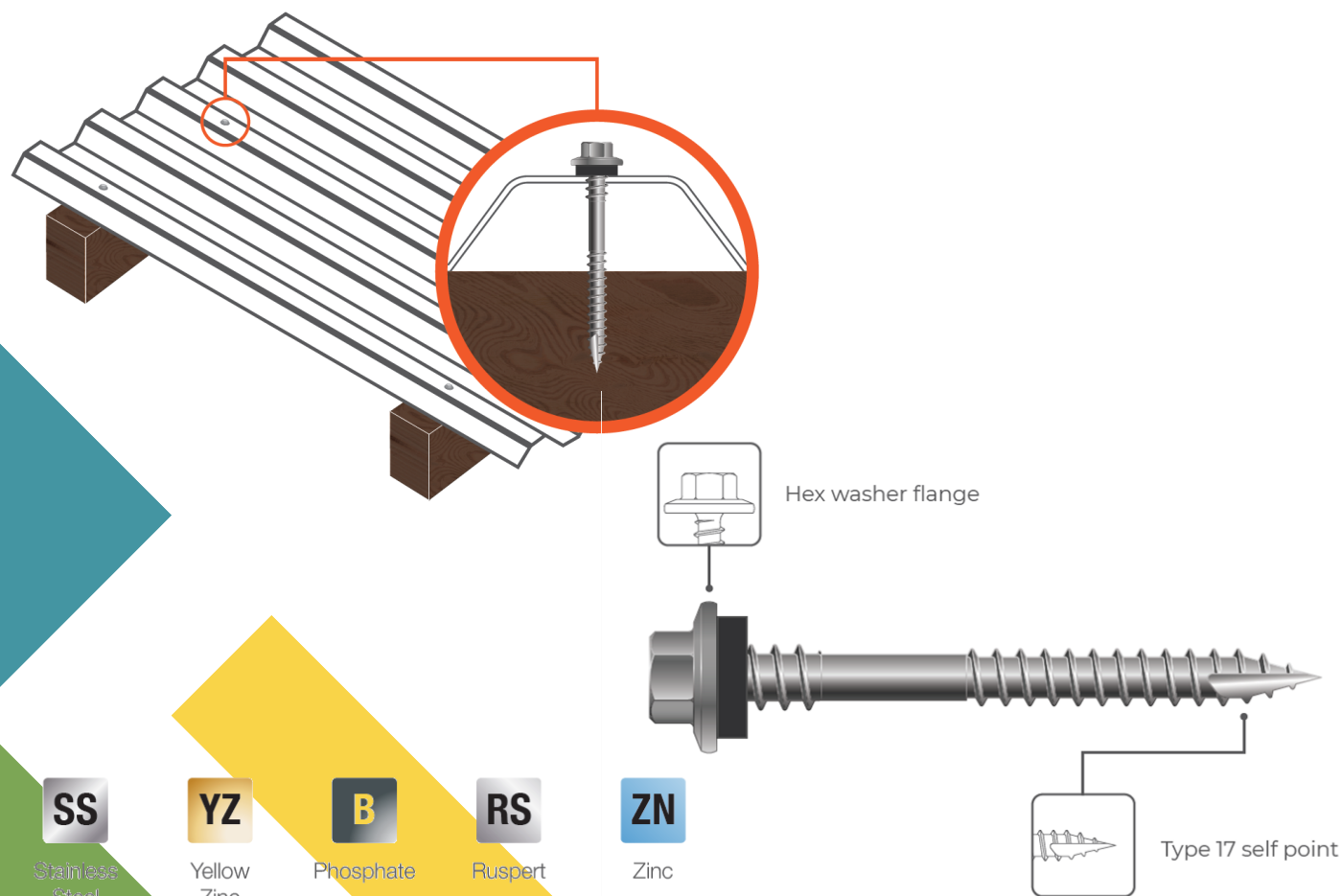

Sử dụng socket: M8

Washer: EPDM,



Ron sắt EPDM



Mạ

RS

Ruspert

Phun muối 500 -2000h
Axit giả lập 7 – 20 cycles

VIS THẠCH CAO

- Liên kết xương thạch cao tôn mạ**
- Liên kết xương thạch cao gỗ**

VIS THẠCH CAO

DW-1.1.B-0625
DW-1.2.B-0640

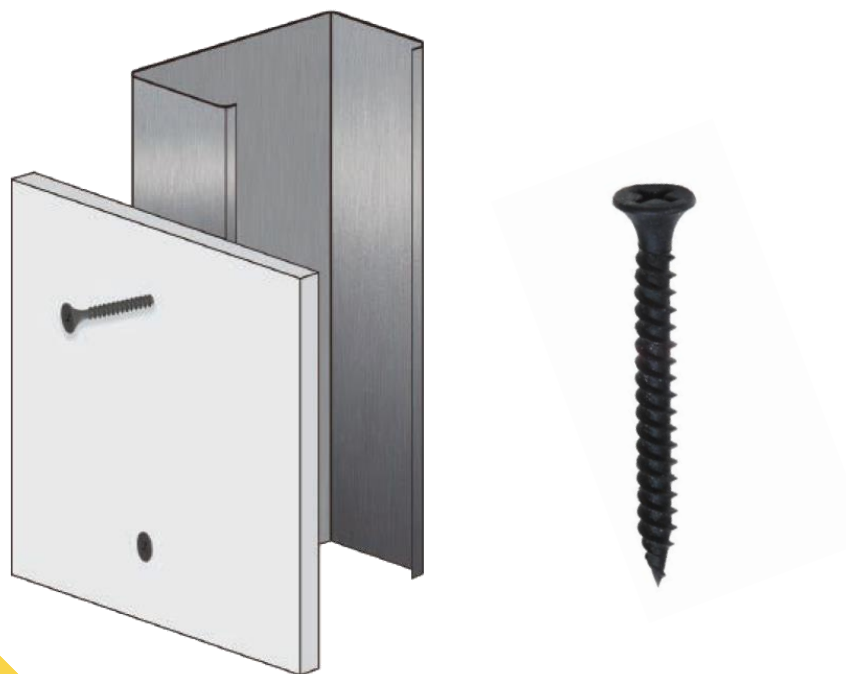

Vis thạch cao răng mịn

- Thép carbon đặc chủng
- Đầu loa kèn, răng mịn
- Sắc bén, rút vis và dễ thi công
- Ứng dụng liên kết giữa tấm thạch cao và khung xương thép mạ màu

Quy cách:

- #6x1" (M3.5x25mm)
- #6x1-5/8" (M3.5x40mm)

Sử dụng đầu ke: PH2

Mạ

RS

Ruspert

SS

Stainless Steel

YZ

Yellow Zinc

B

Phosphate

RS

Ruspert

ZN

Zinc

VIS THẠCH CAO

DW-2.1.B-0632
DW-2.2.B-0640

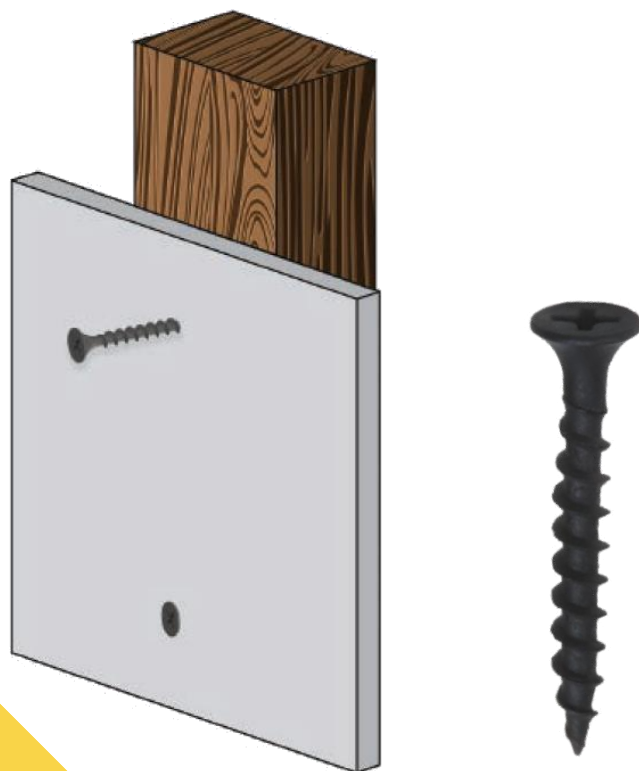

Vis thạch cao răng thưa

- Thép carbon đặc chủng
- Đầu loa kèn, răng thưa
- Ứng dụng cho tấm thạch cao và khung xương gỗ

Quy cách:

- #6x1-1/4" (M3.5x32mm)
- #6x1-5/8" (M3.5x40mm)

Sử dụng đầu ke: PH2

Mạ

RS

Ruspert

SS

Stainless
Steel

YZ

Yellow
Zinc

B

Phosphate

RS

Ruspert

ZN

Zinc

Thank you



TOM TANG
Founder & CEO

860 QL 1A st, Binh Tri Dong A ward,
Binh Tan Dist, HCM City, VietNam.

Whatsapp: +84 933 888 239

tom@toponevn.com

<http://fastdrivescrew.com>



**TOPONE BUILDING MATERIAL TRADING
PRODUCTION COMPANY LIMITED**

- Head Office: 10/16 Thoai Ngoc Hau Street, Hoa Thanh Ward, Tan Phu District, Ho Chi Minh City, VietNam.
- Factory 1: 860 National Highway 1A, Binh Tri Dong A Ward, Binh Tan District, Ho Chi Minh City, VietNam.
- Factory 2: 142/1 My Phuoc Street - Tan Van, Binh Quoi B, Binh Chuan Ward, Thuan An City, Binh Duong Province
- Business number: 0313669293